

사각 테이블

사용 및 조립설명서

OST1401

OST1801

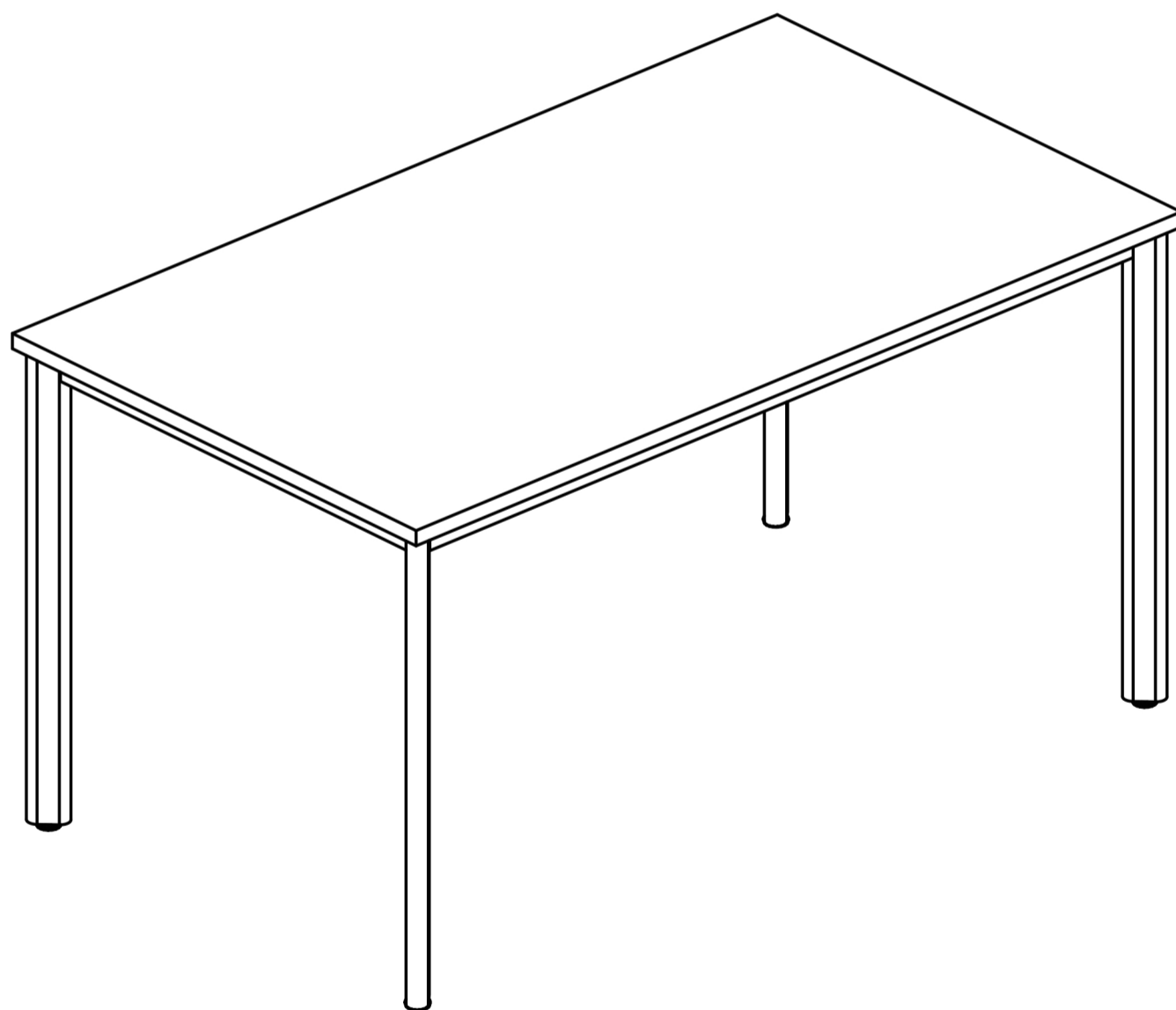

*** 사용 전 꼭 읽어봐 주세요!**

코아스 제품을 구매해주셔서 진심으로 감사드립니다
고객님의 안전한 사용/취급/관리를 위해 다음과 같이 안내드리니 꼭 참고하셔서
주의 부탁드립니다.

<경고>

1. 제품을 밟고 올라서지 마십시오. - 전도되어 상해를 입을 수 있습니다.
2. 제품 위에 무거운 물건을 올리지 마십시오.
- 파손의 원인이 되며, 상해를 입을 수 있습니다.
3. 경사지거나 불안정한 장소에서 사용하지 마십시오.
- 전도 또는 파손되어 모서리에 부딪히거나 상해를 입을 수 있습니다.
4. 의자에 2인 이상 앉지 말며, 체중 115kg 이상인 사람은 주의하십시오.
5. 선반의 경우, 합계 26kg 초과 하중을 적재하지 마십시오.
6. 수납가구의 경우, 187kg 이상의 하중을 적재하지 마십시오.
7. 전기스토브 등 화기 근처에서 사용하지 마십시오.
- 화재의 원인이 되며, 상해를 입을 수 있습니다.
8. 임의 분해, 설치, 무리한 이동 등 난폭한 취급 또는 용도 이외의 사용은 하지 마십시오.
- 파손 및 사고의 원인이 됩니다.
9. 가구에서 떨어지거나 넘어져서 상해를 입지 않도록 주의하십시오.

<취급시 주의사항>

1. 설치 보관 장소는 직사광선, 열, 습기를 피해 주십시오.
2. 많이 더러워졌을 때 천과 얇은 중성세제로 닦은 후 세제와 습기를 제거해 주십시오.
(신나, 벤젠 등 탈색 우려 세제는 사용하지 마십시오.)
3. 폼알데하이드 및 휘발성 유기 화합물(VOCs)이 방출될 수 있는 제품은 인체에 유해할 수 있으니 환기가 잘 되는 공간에서만 사용하십시오.
4. 열쇠 잠금장치 사용에 무리한 힘을 가하지 마십시오.
5. 이동 설치시 모서리에 부딪혀 다칠 수 있으니 주의 하십시오.
6. 도어 개폐시, 제품의 틈, 경첩에 신체 또는 의류 등이 끼지 않도록 주의 하십시오.
7. 옮길 때는 끌지 말고 들어서 이동하여 수평을 유지하십시오.
8. 뜨거운 주전자 등 가열된 물건을 직접 놓지 마시고, 예리하거나 단단한 물건으로 표면에 충격을 주지 마십시오.

언제나 고객만족을 위해 최선을 다하는 코아스가 되겠습니다.

감사합니다.



구성 부품

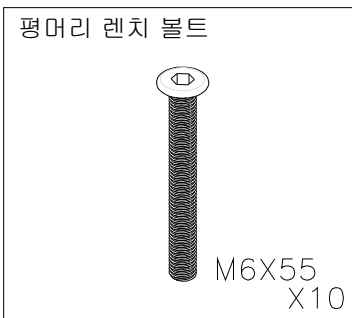
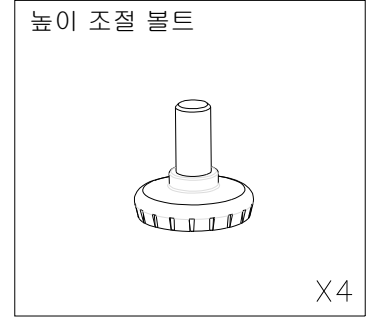
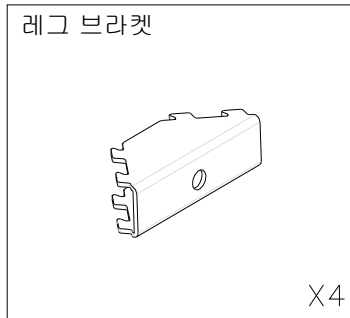
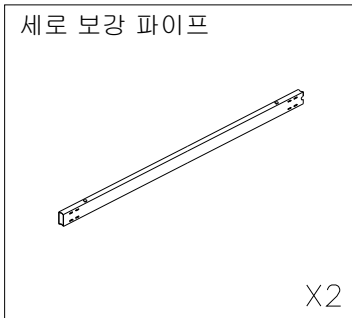
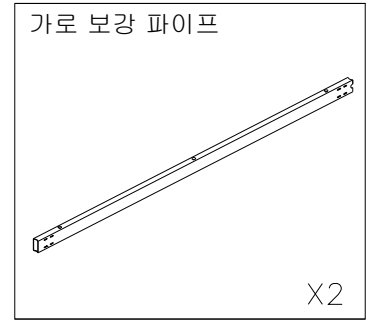
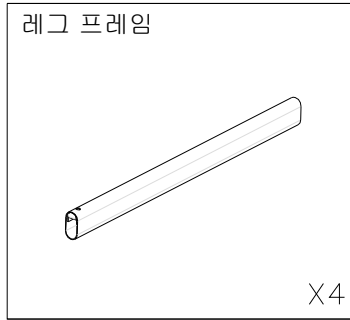
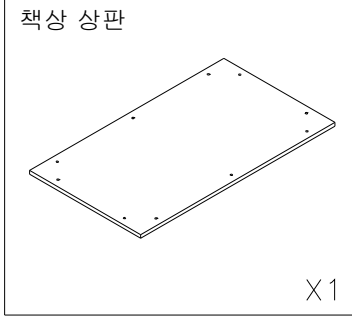

십자 드라이버 별도 필요

1.그림과 같이 상판 결합체에 레그 브라켓을 조립합니다.

레그 브라켓의 4개의 돌출부를
파이프 홀에 넣어줍니다.

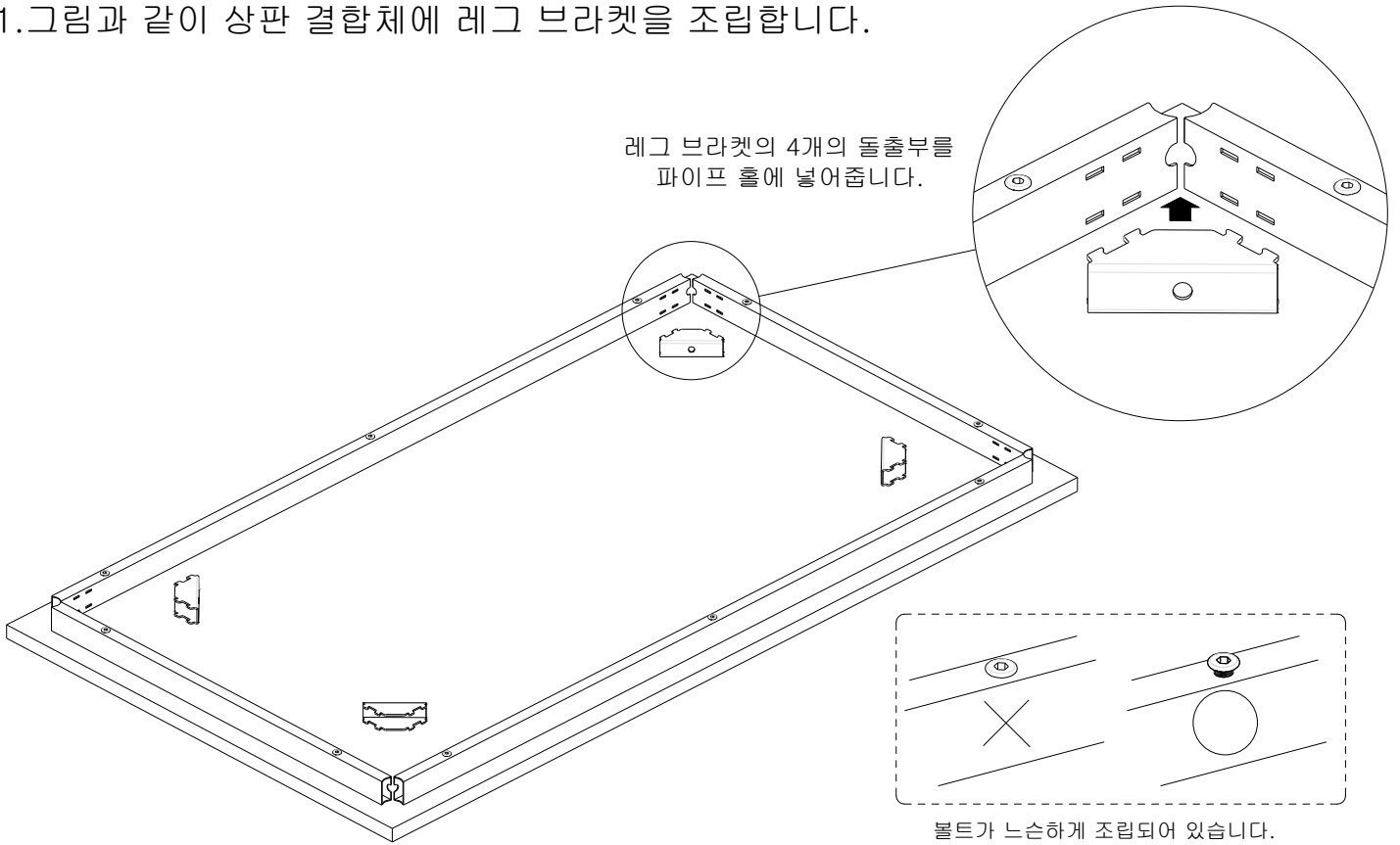

볼트가 느슨하게 조립되어 있습니다.
다음단계 조립을 위해서 조이지 마십시오.

2.그림과 같이 테이블 레그를 조립해 줍니다.

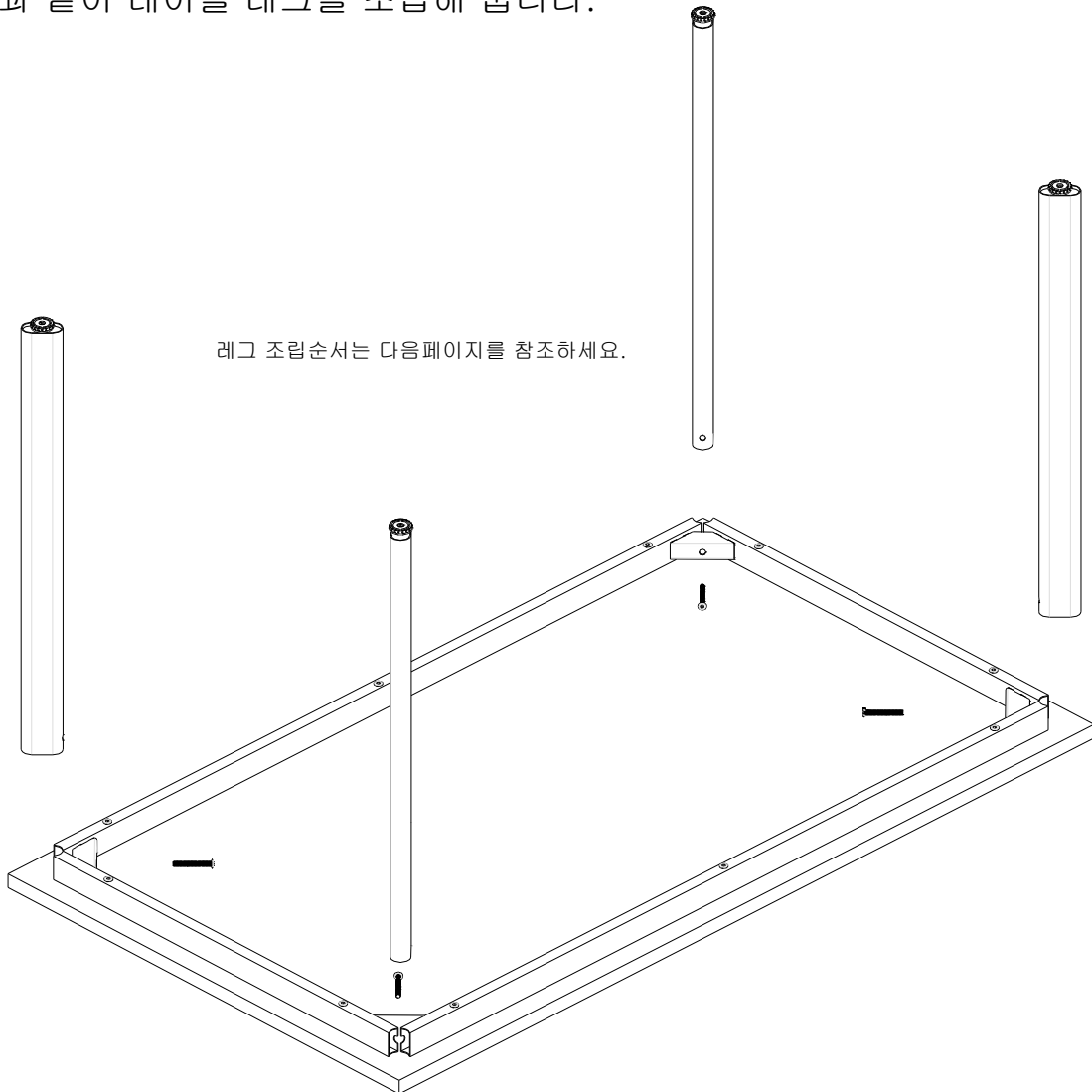

레그 조립순서는 다음페이지를 참조하세요.

3.그림과 같이 책상 브라켓에 볼트가이드를 삽입 합니다.

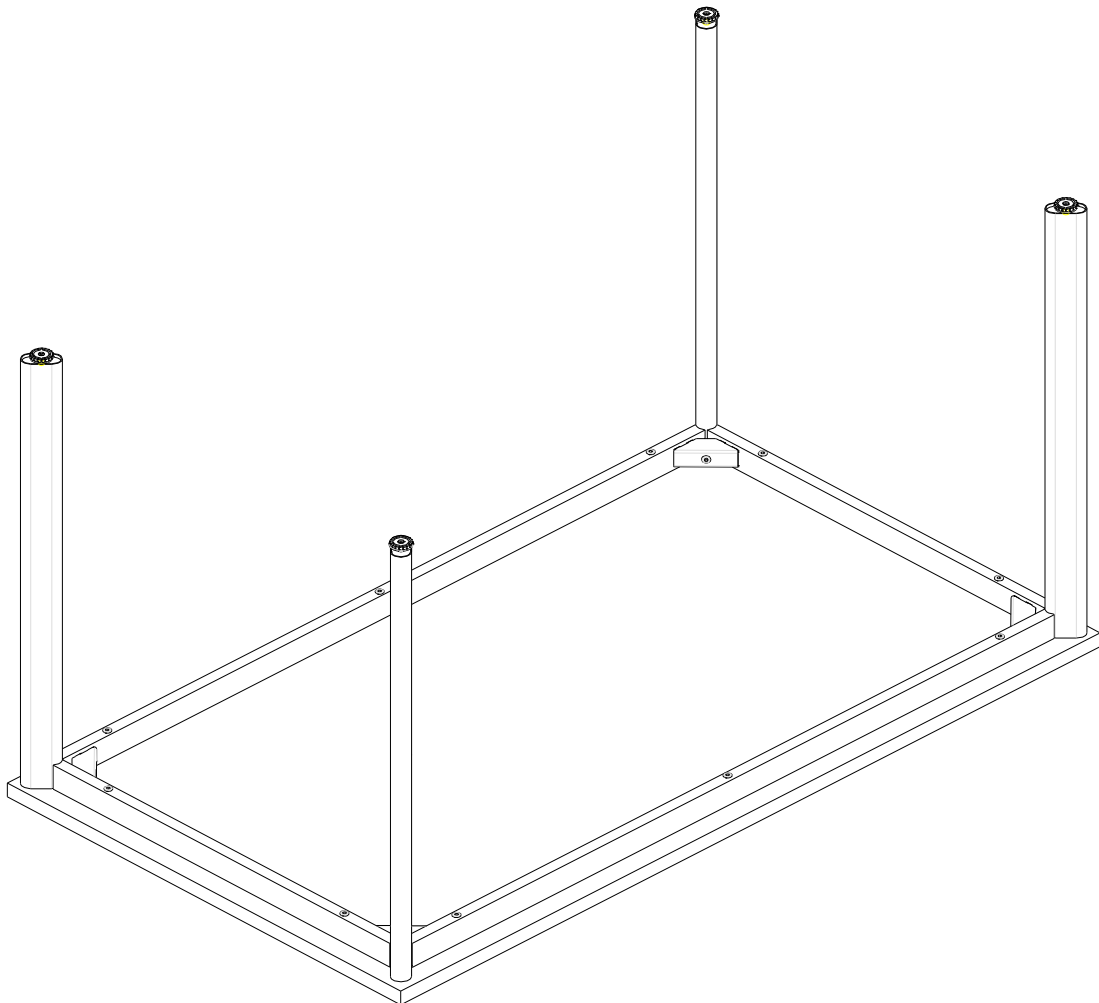
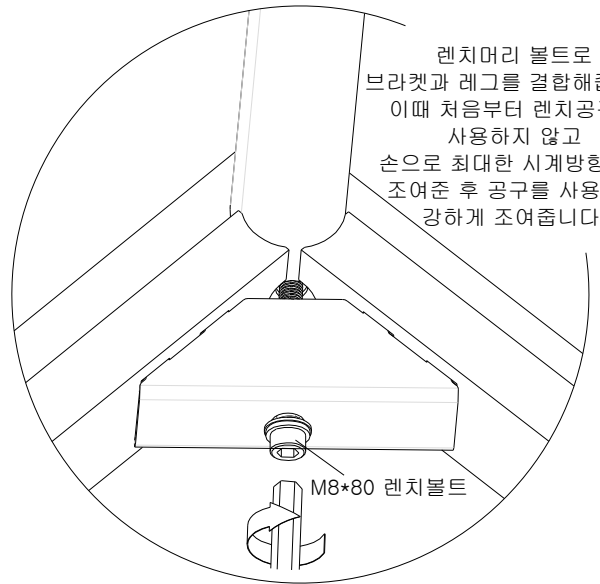
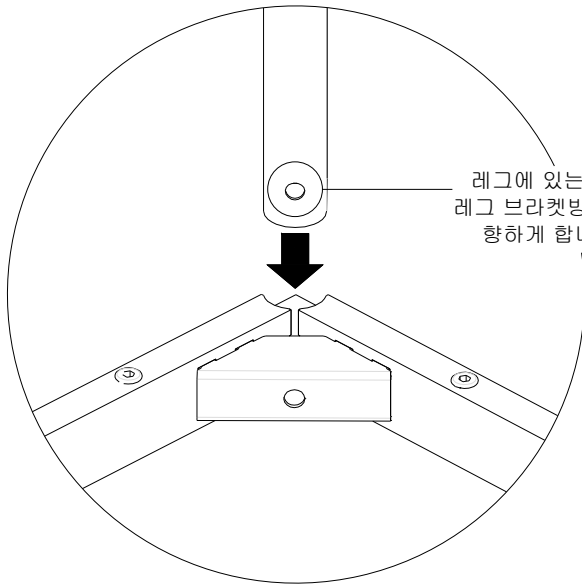

4.그림과 같이 파이프에 조립된 볼트를 조여줍니다.

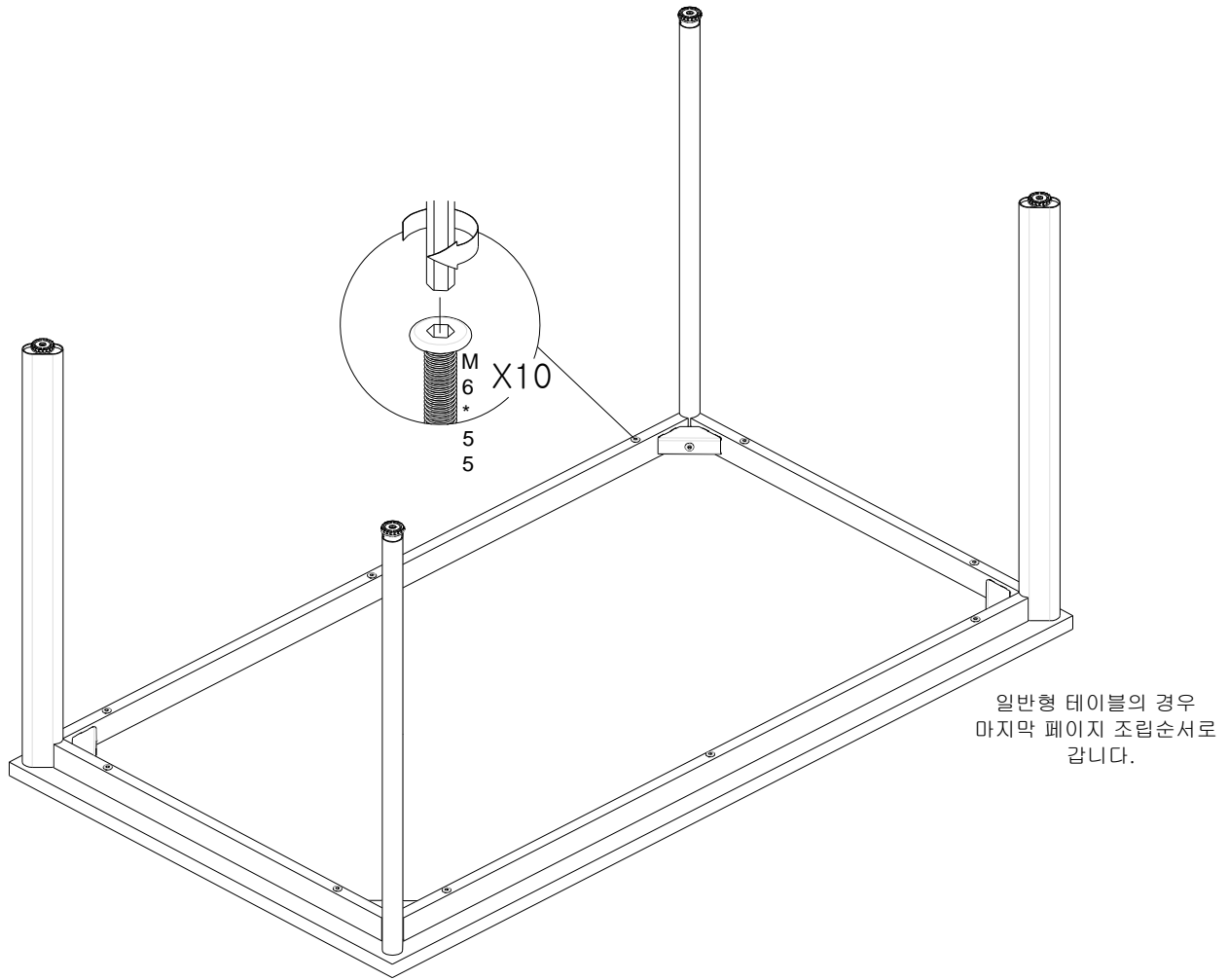

5.그림과 같이 레그의 높이조절볼트를 이용하여 바닥과 수평을 맞춘 후 조립을 종료 합니다.

